

Schaltplan Fensterheber

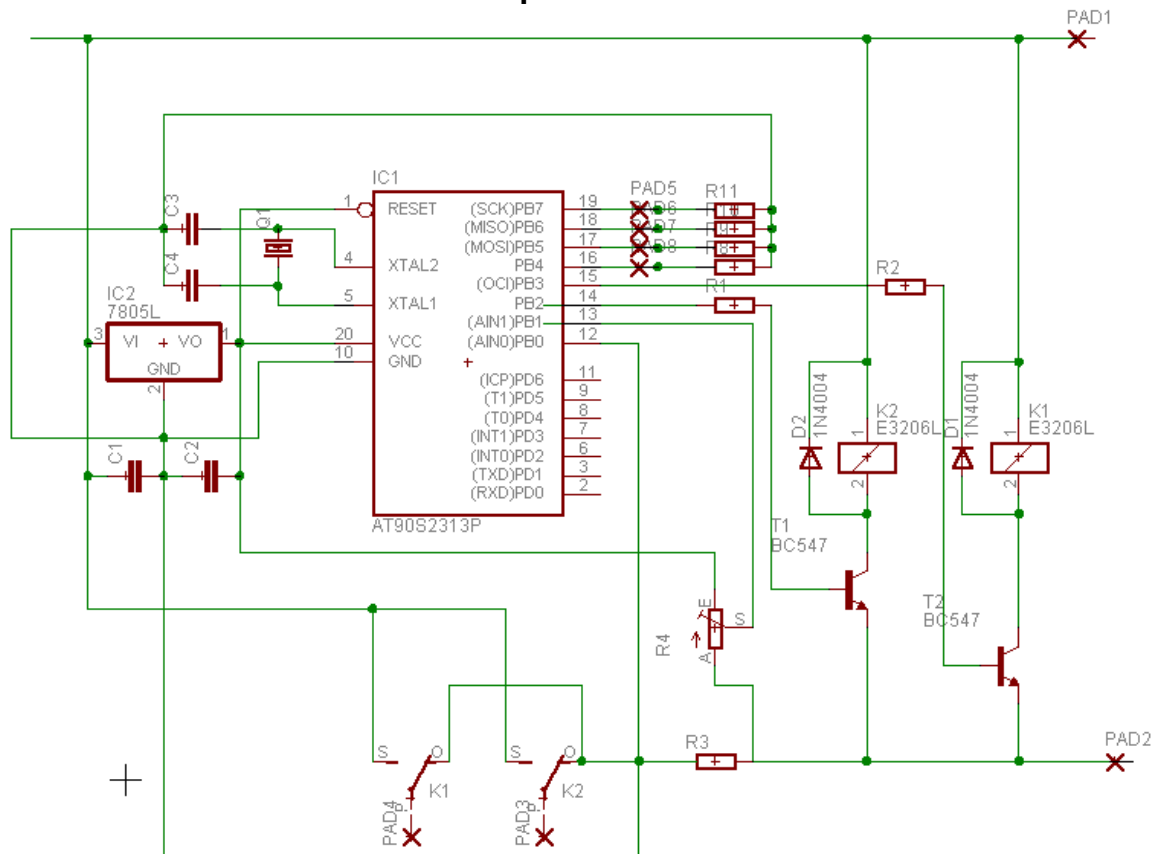

Schaltplan Heizungssteuerung

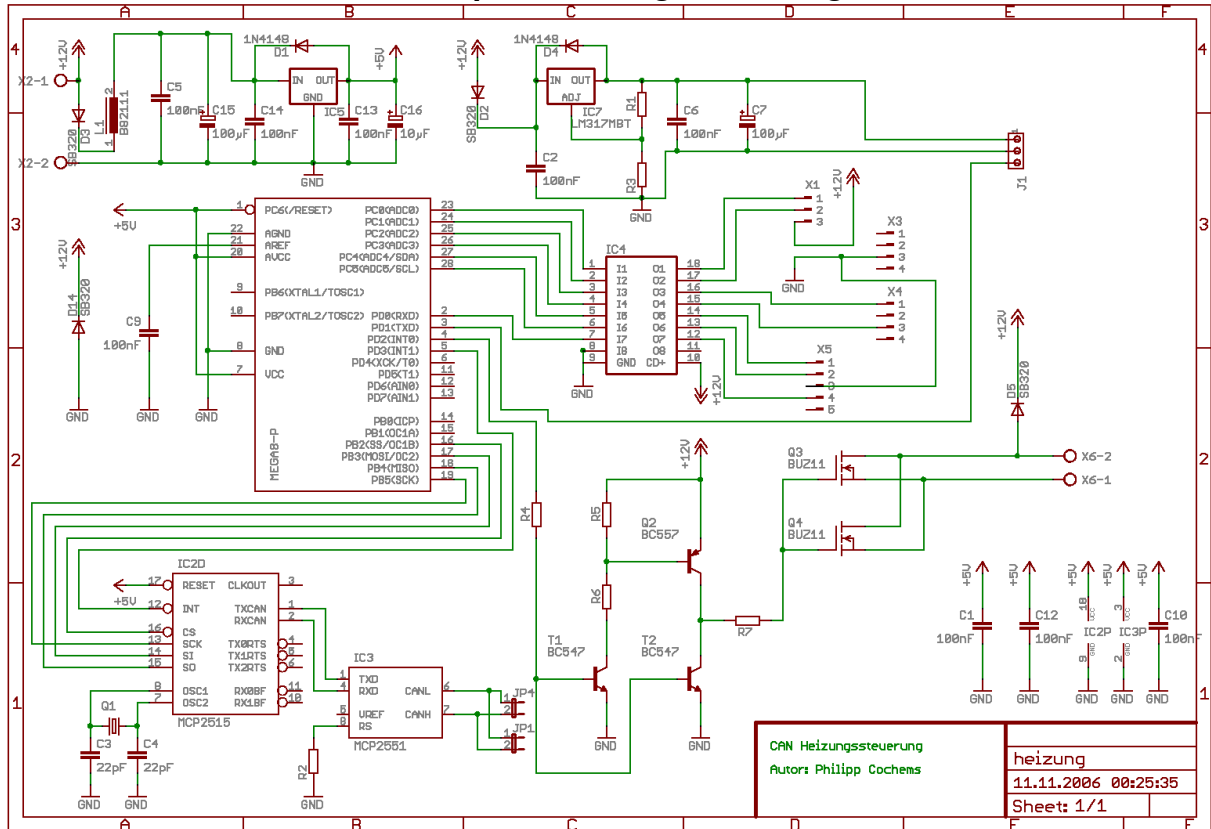

Das Modul kommt statt dem Heizungsbedienelement in dein Auto. X1, X3, X4 und X5 stellen den Anschluß für diesen gelben Stecker da (weil das Honda Ding da kein Normteil ist, hab ich das aus 4 einzelnen zusammengesetzt). An J1 wird ein starker Modellbau servo angeschlossen, der dann den Bowdenzug der Heizung bewegt. An X6 kommen einmal Masse und der Stufe 4 Anschluß aus dem Stecker, der vorher auf dem Lüfterschalter war. Und zu guter letzt: An JP1 und JP4 kommt der CAN Bus (rein und wieder raus). Versorgung usw kommt auch über den gelben Stecker, so dass (mal vom CAN Bus abgesehen) keine extra Leitungen dafür gelegt werden müssen.

Kurz zur Funktion: Durch das einschalten der Zündung wird das Modul mit Strom versorgt. Es sendet dann eine Anfrage in den Bus welche Heizungskonfiguration gewünscht ist, bekommt das Modul innerhalb von einer Sekunde keine Antwort (weil zB der PC nicht läuft oder mit was auch immer man das Ding steuern will), dann lädt es aus dem EEPROM eine Default Konfiguration. Diese Konfiguration kann man auch über den Bus jederzeit ändern (im Sommer will man ja zB nicht unbedingt die Heizung defaultmässig an haben). Wenn jetzt eine Konfigurationsnachricht kommt, geht die Heizung sofort in den angeforderten Zustand, egal ob sie die Defaults laden musste oder nicht.

Der Lüfter wird dabei mit PWM gesteuert (theoretisch sind so 256 Stufen möglich).

Wenn man eine Klimaanlage hat, dann könnte man das Modul auch dahingehend erweitern, dass es den Kompressor noch ein und ausschalten kann.